

Toma sencillo
805

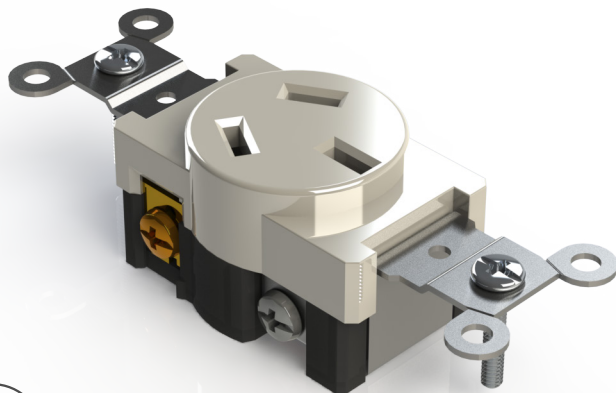

> Características Técnicas

- 20A 125/250V~
- Conexión 3 polos, 3 hilos
- Garantía 5 años
- Grado comercial
- Cableado por tornillo, solo cable de cobre
- Tornillos con ranuras planas y Phillips
- Tornillo de neutro con cabeza hexagonal de fácil acceso
- Para uso con cable hasta #4

> Diagrama de conexión

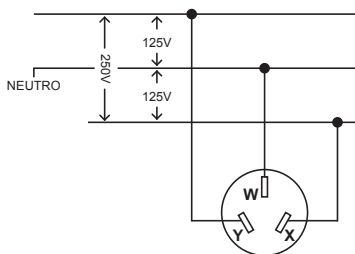

> Características generales

- Riel de montaje de hierro galvanizado para resistir la corrosión
- Cubierta de alto impacto de plástico para servicio prolongado en usos residenciales y comerciales
- Riel de montaje más largo y amplio para alinear de la mejor manera posible a la superficie de la pared o panel
- Construcción del cuerpo de alta resistencia mecánica

> Características del material

- Material del riel: Hierro Galvanizado
- Material de la cubierta: Termoplástico
- Material del cuerpo: Termoplástico

> Dimensiones

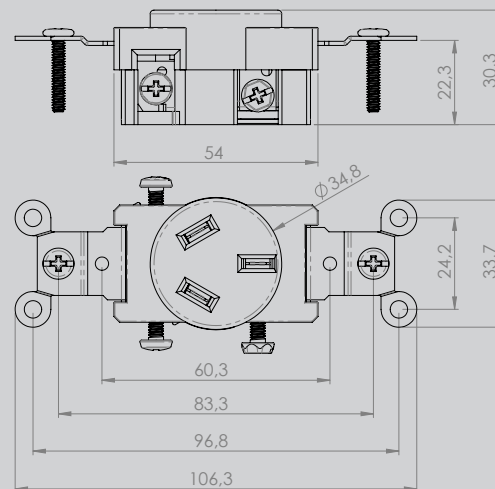

> Pruebas y códigos que cumple

- Certificado NOM-ANCE 201501A00407
- NEMA 10-20R
- Registro UL E325115

> Información para solicitar del catálogo

- Color Blanco 805 W
- Color Marfil 805 V