

Toma superficial  
1232



6-30R

## > Características Técnicas

- 30A 250V~ 60 Hz
- Conexión 2 polos, 3 hilos
- Garantía 5 años
- Grado comercial
- Utilizar con cable #10 - #4 AWG de cobre o aluminio
- Tornillos con ranuras planas y Phillips de cabeza grande para un rápido cableado

## > Diagrama de conexión

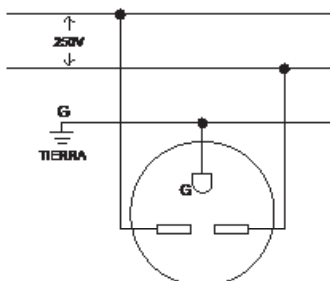

## > Características generales

- Riel de alto calibre galvanizado para resistir la corrosión
- Riel de montaje más largo y amplio para alinear de la mejor manera posible a la superficie de la pared o panel
- Construcción del cuerpo de alta resistencia mecánica
- Diseño robusto y compacto, cubre las especificaciones de rendimiento del grado comercial

## > Características del material

- Material del cuerpo: Termoestable
- Material del riel: Hierro Galvanizado

## > Dimensiones

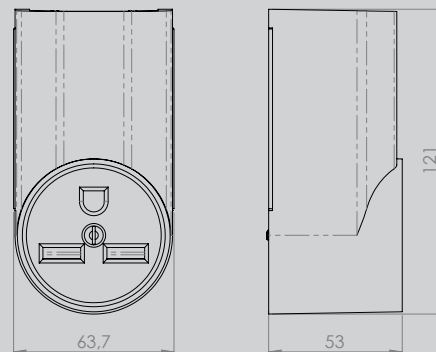

## > Pruebas y códigos que cumple

- Registro UL E15058
- NEMA 6-30R

## > Información para solicitar del catálogo

- Color negro 1232