

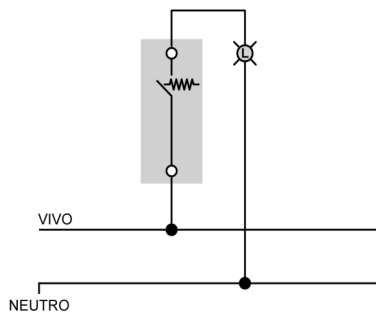

Timbre de la línea ALTIVA con diseño minimalista y discreto, desarrollado para integrarse armoniosamente en ambientes contemporáneos sin comprometer la estética arquitectónica.

Información para solicitar

Número en catálogo	Color	CB
9002-W	Blanco	7441109023041
9002-GR	Gris Grafito	7441109023034
9002-BK	Negro	7441109023027



Información técnica

Características del producto

Tipo:	Timbre
Línea:	Altiva
Grado:	Profesional
Dimensiones:	L:120 x A:80 x P:40 mm
NEMA:	N/A

Especificaciones medio ambientales

Inflamabilidad:	850°C
Temperatura de funcionamiento:	-25-40°C
Elevación:	45°C

Especificaciones eléctricas

Tensión:	125V~ 60Hz
Amperaje:	15A
Potencia:	N/A
Configuración:	1 Vía - Normalmente abierto

Especificaciones del material

Acabado:	Mate-liso
Materiales:	Placa y base módulo: Policarbonato Riel: Hierro galvanizado Contactos: Latón Plateado

Especificaciones mecánicas

Conexión:	Posterior
Terminal:	Capacidad de terminal: #12 - #14 AWG Rango de torsión: 0.8N-m Identificador de terminal: L (línea) y 1 (retorno) Tornillos: Phillips y plano

Normas y certificaciones

Certificaciones:	NOM
Garantía:	5 años

Información

Códigos:	Cabys: 0000000000000
Fecha de revisión:	21/1/2026
Versión:	V12025